

AKTYWNY SYSTEM OCHRONY PRZECIWPYŁOWEJ

ASO-1

LINIOWE CZUJKI DYMU DOP-6001 i DOP-6001R

OPIS TECHNICZNY

OT-E343-002

Zmiana 1



1 PRZEZNACZENIE

Aktywny system ochrony przeciwpyłowej ASO-1 przeznaczony jest do ochrony czujki przed pyłami i zanieczyszczeniami, które mogłyby dostać się od wnętrza czujki DOP-6001 lub DOP-6001R i spowodować nieprawidłową pracę czujki.

System aktywnej ochrony zapobiega wnikaniu pyłu do wnętrza czujki osadzaniu się na przedniej szybie, co mogłoby spowodować fałszywe alarmy, oraz zapobiega osadzaniu się pyłów na lustrze.

Aktywny system ochrony przeciwpyłowej ASO-1 składa się w dwóch osłon – na lustro i na czujkę podłączonych do instalacji sprężonego powietrza.

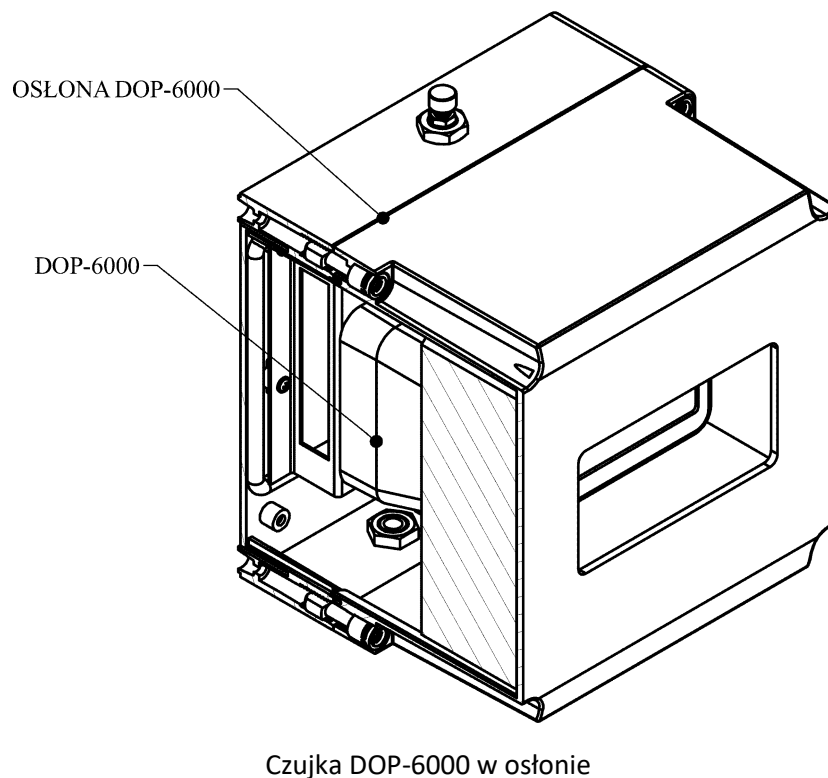
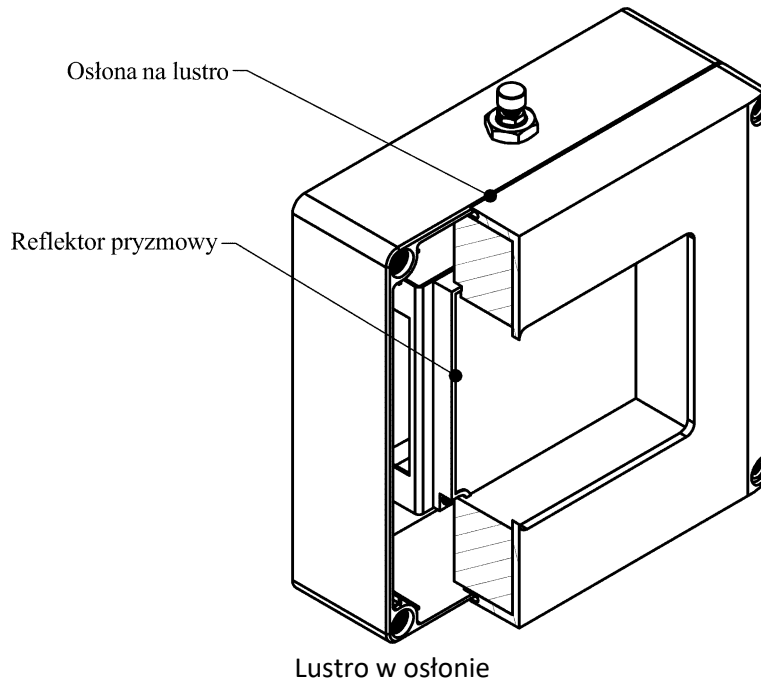

2 MONTAŻ

Montaż systemu osłon ASO-1 należy wykonać w następującej kolejności:

1. Zamontować lustro w osłonie na ścianie.
2. Zamontować podstawę obudowy czujki na ścianie.
3. Poprzez przepusty wprowadzić przewody do wnętrza obudowy.
4. Podłączyć przewody do czujki DOP-6001 (lub DOP-6001) zgodnie ze schematem zawartym w instrukcji obsługi czujek. Dla czujek DOP-6001R dokonać ustawienia czułości i trybu pracy.
5. Przykręcić podstawę regulacyjną czujki do metalowej podstawy osłony.
6. Przykręcić czujkę do podstawy regulacyjnej.
7. Włożyć baterię, uruchomić celownik laserowy i śrubami w czujce doprowadzić aby wiązka lasera celowała w środek lustra.
8. Wyjąć baterię z czujki.
9. Przycisnąć przycisk zestrzajania i dokonać zestrojenia czujki.
10. Zamontować górną część obudowy osłony czujki.
11. Podłączyć wlot powietrza do instalacji sprężonego ciśnienia z dodatkowym wskaźnikiem przepływu.
12. Wyregulować przepływ powietrza od 0,2 l/s do 1 l/s w zależności od panujących warunków.

W zależności od panujących warunków środowiskowych czyścić osłony czujki i lustra.

OT-E343-002/06.2020



POLON-ALFA S.A.

85-861 Bydgoszcz, ul. Glinki 155 | www.polon-alfa.pl

Dział Wsparcia Technicznego - tel. 52 36 39 261, e-mail: wsparcie@polon-alfa.pl

Dział Serwisu Urządzeń - tel. 52 36 39 375, e-mail: serwis@polon-alfa.pl